

외형도

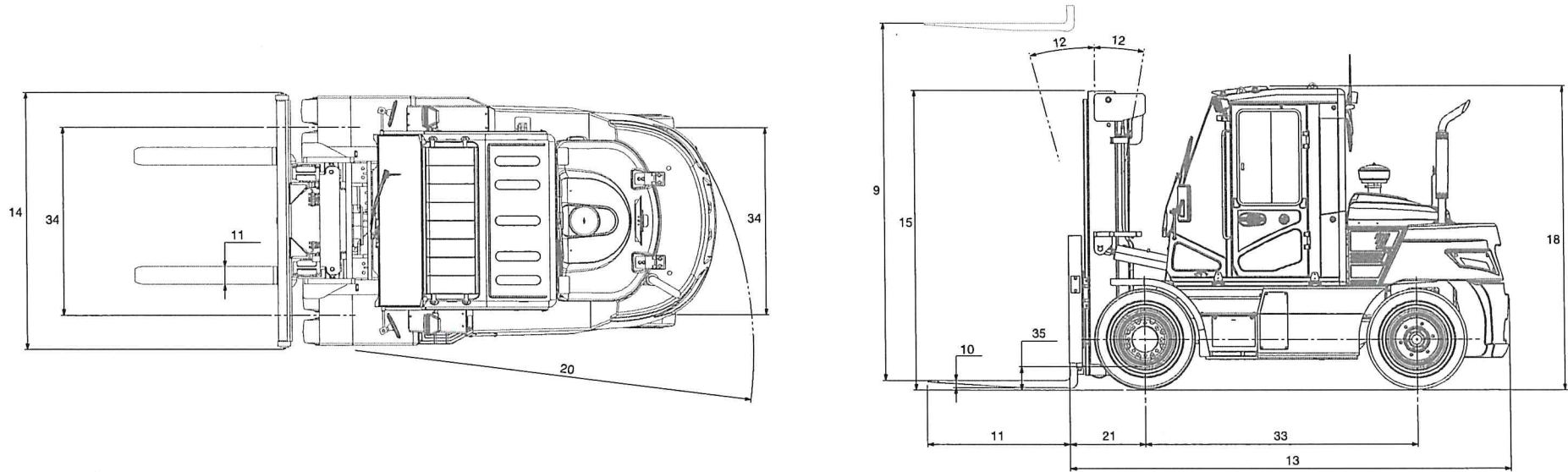

차량제원

	1	제조사		DOOSAN				
		모 델		D50EV-7	D60EV-7	D70EV-7		
차량사양	3	용 량	정격하중 중심에서	kg	5,000	6,000	7,000	
	4	하중중심	거리	mm	600	600	600	
	5	동력의 종류	전기, 디젤, 가솔린, LPG		디젤	디젤	디젤	
	6	운전식 유형	기립형, 착석형		착석형	착석형	착석형	
	7	타이어 종류	C = 쿠션, P = 공기식		P	P	P	
	8	휠 (X = 피동)	수량, 전/후		4/2	4/2	4/2	
	일반제원	9	STD 인상	정격하중 최대 인상높이	mm	3,000	3,000	3,000
		10		자유인상	mm	205	205	205
11		포 크	두께 X 폭 X 길이	mm	60 X 150 X 1,200	60 X 180 X 1,200	60 X 180 X 1,200	
			포크간격 (최대 X 최소)	mm	350 X 2,032	410 X 2,032	410 X 2,032	
12		마스트의 경사	전경/후경		도	15/10	15/10	15/10

		모 델		D50EV-7	D60EV-7	D70EV-7		
일반제원	13	전체 치수	포크면까지의 길이	mm	3,557	3,618	3,697	
	14		전 폭	mm	2,156	2,156	2,156	
	15		마스트 최저 높이	mm	2,500	2,500	2,500	
	16		마스트 최고 높이	mm	4,340	4,340	4,340	
	17		오버헤드가드 높이	mm	2,468	2,468	2,468	
	18		캐빈 높이	mm	2,535	2,535	2,535	
	19		시트 높이	mm	1,455	1,455	1,455	
	20	최소 바깥쪽 선회반경		mm	3,350	3,380	3,430	
	21	로드 모멘트 콘스탄트 (LMC)		mm	632	632	632	
성 능	22	속 도	주행, 하중/무하중	km/h	32/34.6	31.4/34.5	30.8/34.3	
	23		인상, 하중/무하중	mm/s	480/530	470/530	410/470	
	24		하강, 하중/무하중	mm/s	500/450	500/450	500/450	
	25	견인력	하중상태	kg	5,855	5,859	5,863	
	26	등판능력	하중상태	%	48.1 (25.7)	41.6 (22.6)	37 (20.3)	
중 량	27	총중량	무하중 상태	kg	8,460	9,170	9,860	
	28	축하중	하중 상태, 전/후	kg	11,995/1,530	13,450/1,785	14,850/2,075	
	29		무하중 상태, 전/후	kg	4,290/4,170	4,210/4,960	4,070/5,790	
사 시	30	타이어	수량, 전/후		4/2	4/2	4/2	
	31		사이즈, 전 단일		8.25 X 15-14PR	8.25 X 5-14PR	8.25 X 5-14PR	
	32		사이즈, 후		8.25 X 15-14PR	8.25 X 5-14PR	8.25 X 15-14PR	
	33	축간거리		mm	2,300	2,300	2,300	
	34	윤간거리	전/후	mm	1,584/1,550	1,584/1,550	1,584/1,550	
	35	최저 지상고	하중 상태, 최저점 기준		mm	196	196	196
	36		하중 상태, 축간거리 중심기준		mm	225	225	225
	37	브레이크	상용 브레이크			발/유압	발/유압	발/유압
	38		주차 브레이크			손/기계	손/기계	손/기계
구동장치	39	배터리	전압/용량	v/ah	24/75	24/75	24/75	
	40	엔 진	제조사/모델		DI/D34NAP			
	41		정격출력 (rpm에서)	ps/rpm (kw)	74.8/2300 (55)	74.8/2300 (55)	74.8/2300 (55)	
	42		최대토크	kg.m/rpm	330/1400 (33.6Kgf.m)	330/1400 (33.6Kgf.m)	330/1400 (33.6Kgf.m)	
	43		사이클/실린더/배기량	cc	4/4/3,409	4/4/3,409	4/4/3,409	
	44	변속기	형 식		완전 자동			
	45		변속단수, 전진/후진		3/3			

마스트 사양

MAST 종류	최대 양고 (mm)	전 고 (mm)	최대높이 (mm)	자유인상높이 (mm)	틸트 각도 (도)
			W/LBR	W/LBR	전경/후경
STD (SHAFT TYPE)	3,000	2,535	4,275	205	15/10
	3,500	2,745	4,775	205	15/10
	3,700	2,845	4,975	205	15/10
	4,000	2,995	5,275	205	15/10
	4,500	3,345	5,775	205	15/10
	5,000	3,595	6,275	205	15/10
	5,500	3,845	6,775	205	15/10
	6,000	4,095	7,275	205	15/10
FFT (SHAFT TYPE)	4,550	2,540	5,570	1,580	15/10
	5,000	2,690	6,020	1,730	15/10
	5,600	2,890	6,620	1,930	15/10
	6,050	3,040	7,070	2,080	15/10
	7,275	3,500	8,295	2,540	15/10

MAST 종류	들어올림 능력 (kg)			자 중 (kg)		
	D50EV-7	D60EV-7	D70EV-7	D50EV-7	D60EV-7	D70EV-7
STD (SHAFT TYPE)	5,000	6,000	7,000	8,460	9,170	9,860
	5,000	6,000	7,000	8,540	9,255	9,945
	5,000	6,000	7,000	8,595	9,305	9,995
	5,000	6,000	7,000	8,740	9,445	10,140
	5,000	6,000	7,000	8,860	9,565	10,260
	5,000	6,000	7,000	8,935	9,650	10,320
	4,900	5,875	7,000	9,110	9,820	10,520
	4,725	5,675	6,900	9,215	9,925	10,620
FFT (SHAFT TYPE)	4,900	5,900	7,000	9,145	9,800	10,520
	4,750	5,725	7,000	9,230	9,855	10,605
	4,550	5,500	6,725	9,355	10,070	10,730
	4,400	5,300	6,500	9,530	10,240	10,905
	4,000	4,875	5,750	9,785	10,500	11,160

하중곡선

D50EV-7 STD

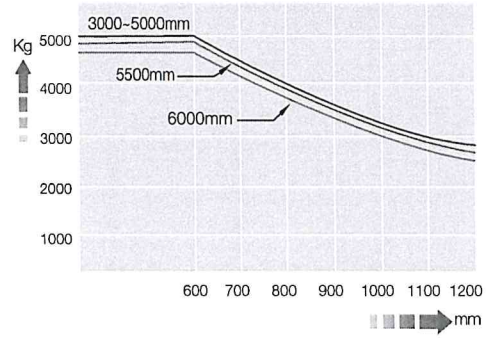

D60EV-7 STD

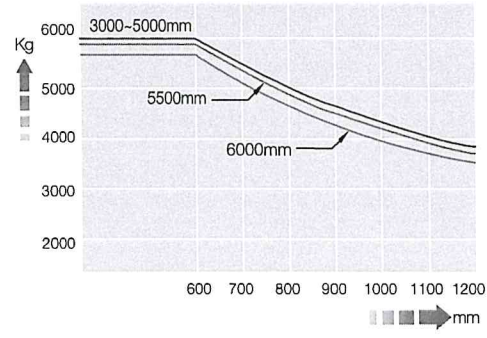

D70EV-7 STD

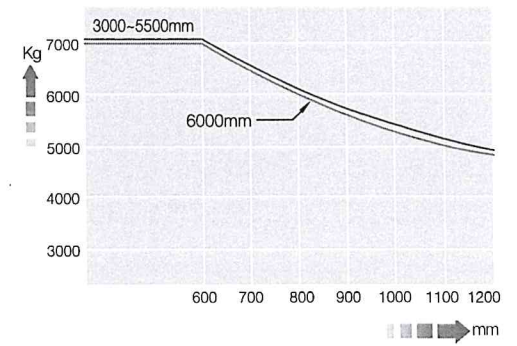

D50EV-7 FFT

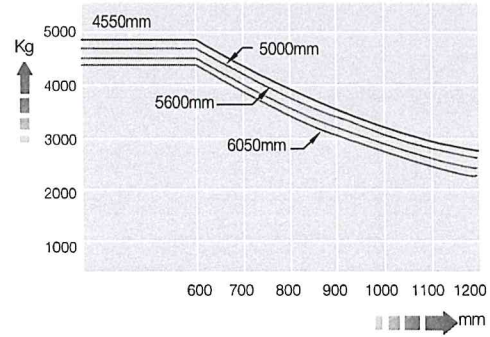

D60EV-7 FFT

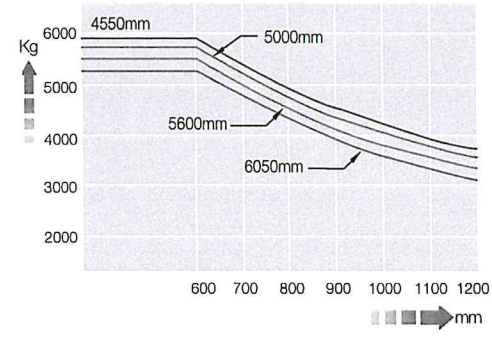

D70EV-7 FFT

